

Status: En cours de traitement

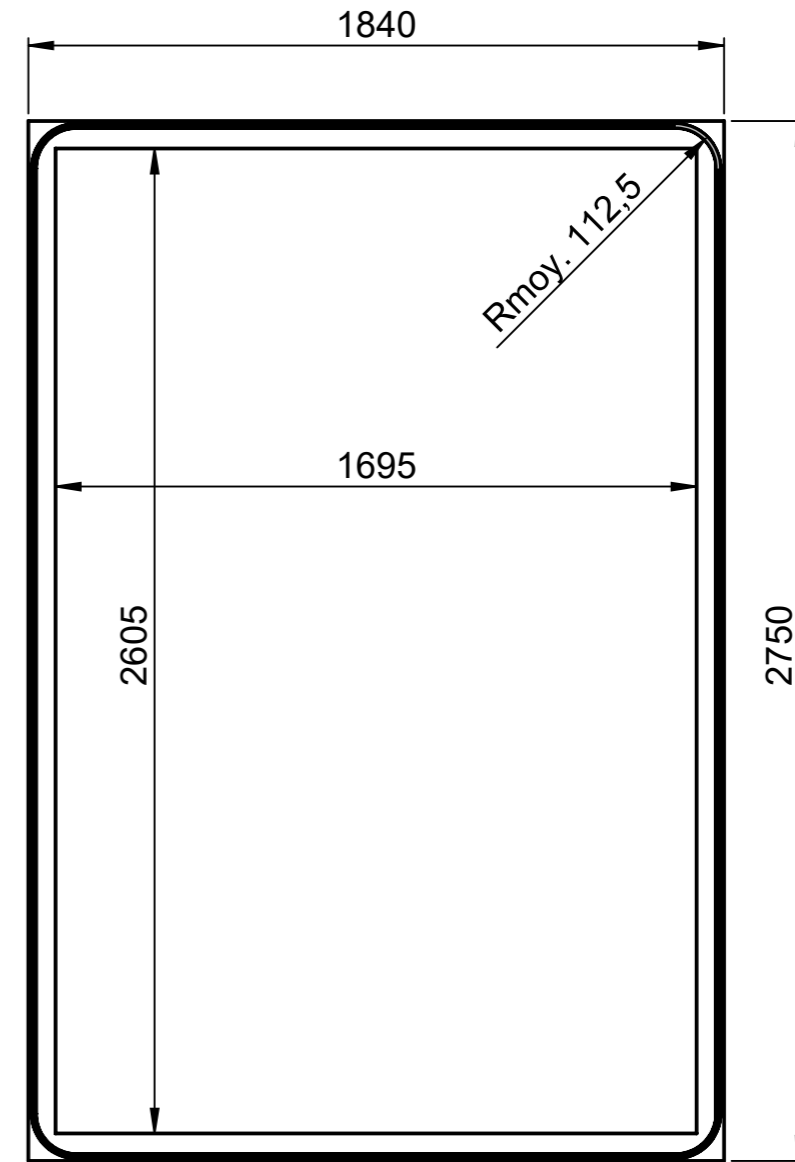
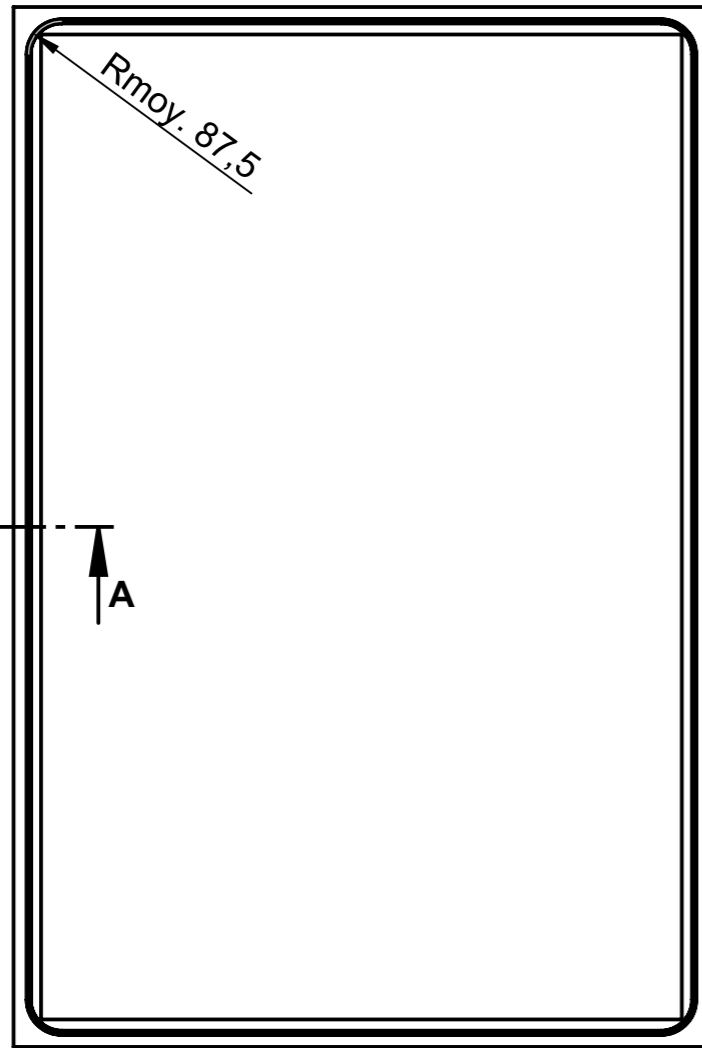

15

Profilé N° 10808
 Profilé suivant plan - Profile design according to drawing : 433-0250335
 Matière du joint - Seal made of : EPDM 6B257K/65
 Couleur du joint - Seal color : NOIR

Pour consultation

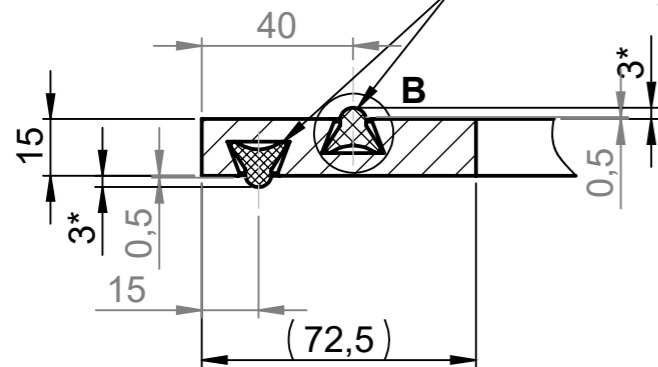

COUPE A-A
 ECHELLE 1 : 2

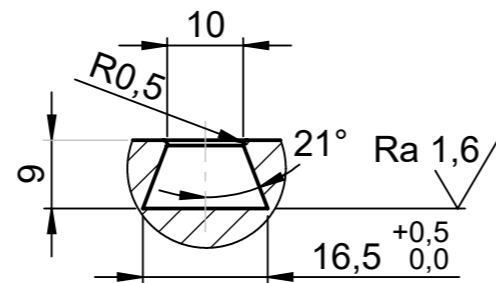

DÉTAIL B
 ECHELLE 1 : 1

* : Compression du profile de 3mm sur chaque face, ne devant pas se déléster de plus de 0,5mm en cas de défaut de planéité.

18/09/2024	Edition originale / Initial release		0
Matière / Material: Limiteur Aluminium	 Dimensions in mm	Etat de surface / Surface roughness: Ra 1,6	
Traitement / Treatment:		Tolérance / Tolerances: ISO 2768 mK	
Masse / Mass:	Echelle / Scale: 1:20		
Approuvé par / Approved by:	Ce document, et les informations qu'il contient, sont la propriété de Technetics Group France. Ce document est remis à titre CONFIDENTIEL et ne peut être utilisé, donné, communiqué ou reproduit sans autorisation écrite de Technetics Group France. The information contained in this document is the property of Technetics Group and is proprietary and/or copyright material. This information and this document may not be used without the express authorization of Technetics Group. Any unauthorized use or disclosure may be unlawful.		
Vérifié par / Checked by:	MONTAGE PROFILE N° 10808		 Technetics Group France 90 rue de la roche du Geai 42029 Saint-Etienne Cedex, FRANCE
Dessiné par / Drawn by: EBU1 - Poizat, Arnaud (Arnaud.Poizat@technetics.com) 18-Sep-24			
Dossier / File: FT5899		Page : 1/1	432-0299597